



Portes Sectionnelles de garage

Un produit de ALPHA Deuren International BV





Tout en un design

Concept de porte moderne – qualité élevée – prestations optimales – large gamme de couleurs – adaptable dans chaque garage

Dans l'architecture actuelle des maisons individuelles, la porte coulissante traditionnelle est de plus en plus souvent remplacée par une porte sectionnelle esthétique. Un concept très pratique, livrable dans six finitions de tablier différentes.

Grâce à la mise en forme innovatrice des principaux composants, la porte sectionnelle a une sécurité d'utilisation absolue. Les risques de se pincer les doigts, ou des mouvements de fermeture involontaires sont réduits au minimum. La levée de la porte sectionnelle donne un gain de place considérable dans et devant le garage. La porte sectionnelle de garage réalise un mouvement vertical en étant guidée vers le plafond du garage. La porte de garage sectionnelle est faite sur mesure et selon vos souhaits s'intégrant parfaitement dans l'harmonie de votre habitation.

Le concept et la construction sont basés sur des expériences dans la construction de portes sectionnelles professionnelles. Les finitions utilisées sont durables dans le temps et très robustes.

La porte sectionnelle de garage a des avantages au niveau esthétique, constructif et, isolant. Les portes sectionnelles de garage sont fabriquées grâce aux techniques de production les plus modernes et ont le label TUV NORD.

La porte sectionnelle de garage est intégrable dans les structures les plus modernes, la construction est faite selon les dernières exigences de sécurité et de facilité d'utilisation. Les portes sectionnelles de garage sont livrables en finition motorisée ou manuelle.

La porte sectionnelle de garage, votre porte de garage de l'avenir.....

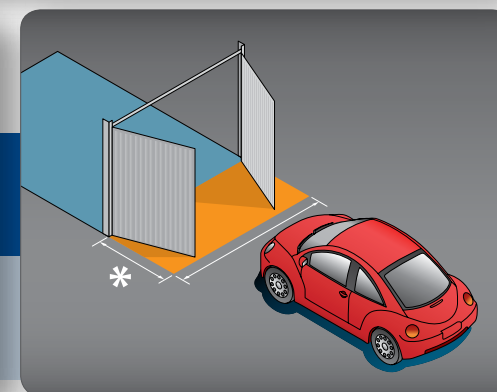
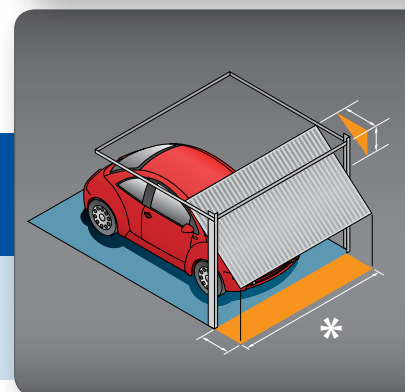
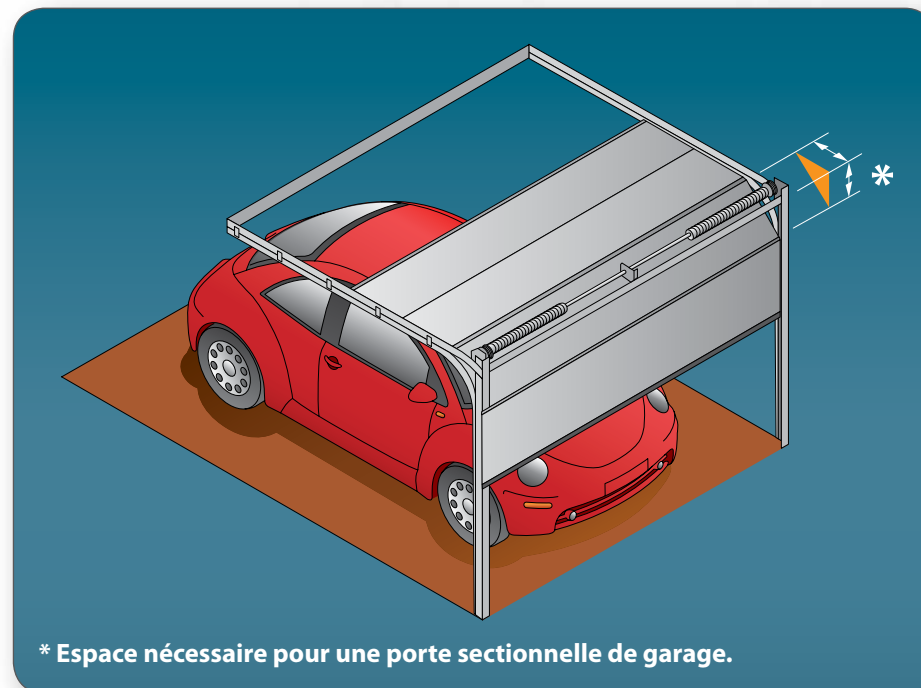

* Espace (perdu) pour les portes coulissantes et basculantes.

Panneaux pour chaque style de construction

Panneaux de porte de garage ISO et ALU



Tabliers avec panneaux ISO

Pour les portes de garage ISO, le tablier est composé de panneaux isolés. Cette porte sectionnelle de garage est faite sur mesure. La longueur des panneaux dépend de la largeur de l'ouverture du garage.

Les panneaux isolés de grande qualité, selon le principe du panneau "sandwich" sont utilisés pour la fabrication de nos portes de garage.

Une composition tôle d'acier galvanisé, mousse rigide – tôle d'acier galvanisé ou la mousse polyuréthane sans CFC est collé avec l'acier zingué.

Les panneaux sont liés par des charnières. La forme des panneaux est choisie de telle façon à réduire au maximum de risque du pincement des doigts lors de l'ouverture et de la fermeture.

Ce panneau isolé de haute qualité est résistant aux intempéries et à la corrosion (hormis l'air salin de bord de mer).

Lors de la conception des panneaux, aucune concession n'a été faite au niveau des choix des matériaux, épaisseur des tôles et volume de la mousse rigide PU.

Construction du panneau isolé :

- A. Couche de peinture : 25 μm
- B. Couche de zinc : 275 g/m^2
- C. Feuille d'acier : 0,5mm
- D. Couche de zinc : 275 g/m^2
- E. Couche d'apprêt
- F. Mousse PU à densité élevée : $g = 40 \text{ kg}/\text{m}^3$, exempt de CFC et de HCFC
- E. Couche d'apprêt
- D. Couche de zinc : 275 g/m^2
- C. Feuille d'acier : 0,5mm
- B. Couche de zinc : 275 g/m^2
- A. Couche de peinture : 25 μm

Épaisseur du panneau : 40 mm
Conductivité thermique : $\lambda = 0,025 \text{ W}/\text{mK}$
Valeur d'isolation : $k = 0,59 \text{ W}/\text{m}^2\text{K}$
Isolation acoustique : 26 dB
Densité de la mousse PU : env. $40 \text{ kg}/\text{m}^3$

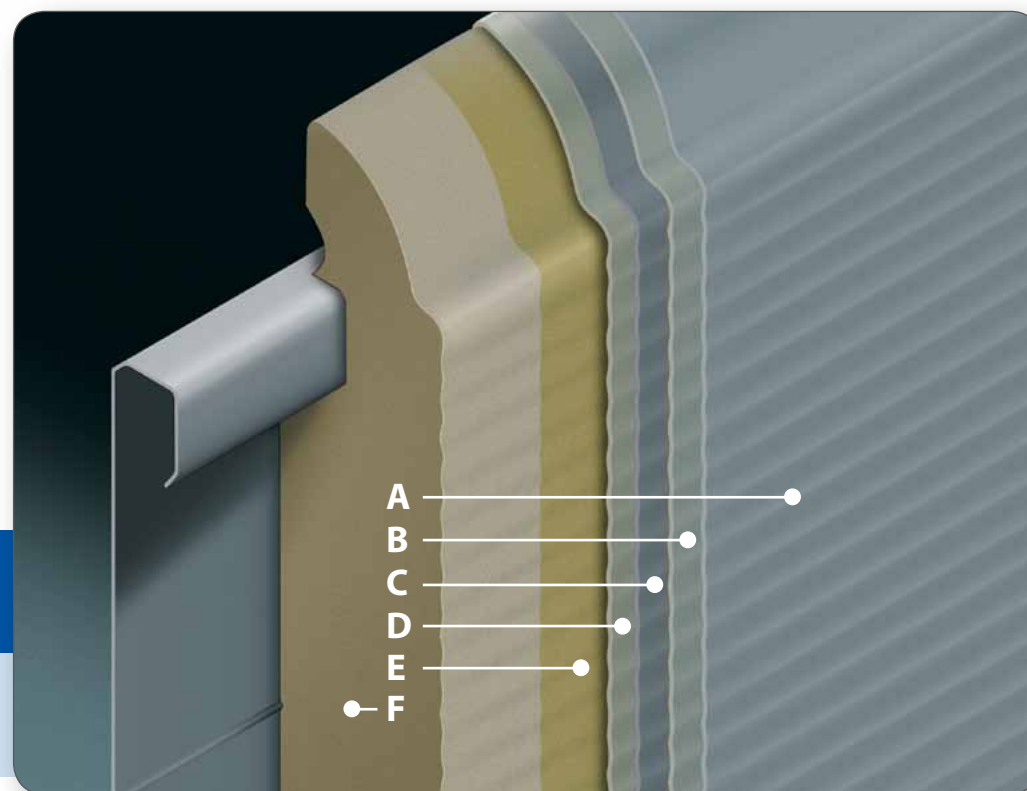

La porte sectionnelle de garage avec sept variantes de finition

Les portes sectionnelles de garage ISO sont livrables avec six finitions à l'extérieur. La finition à l'intérieur est livrée en couleur RAL 9002. Les panneaux sont livrés avec une hauteur de 500 mm ou 610 mm. Une construction de tablier où les deux hauteurs de panneaux sont utilisables avec un profilé de section supérieur sur mesure, fait que chaque hauteur de porte peut être fabriquée, sans couper la section supérieure. La stabilité et la solidité du panneau supérieur restent donc intactes.



Panneaux avec fines micro-rainures sur la face extérieure

La finition de la tôle sur la face extérieure est à micro-rainures fines 8 mm.

Le profilé micro est appliqué sur tôle lisse, ce qui donne un effet stylé. Ceci fait de cette porte de garage sectionnelle une porte parfaite pour application dans les designs d'habitation Hi-Tech et donne une belle allure à votre garage.

Ce panneau est moins fragile, donne un effet lisse à distance

Ce panneau

- a une allure moderne.
- a un design raffiné.
- est très stylé.
- a d'excellentes propriétés acoustiques et isolantes.
- est anti-intrusion.
- est durable.
- est facile à entretenir.
- est facile à nettoyer.

Le panneau à micro-rainures 8 mm, finition lisse, est livrable en standard en RAL 9016.

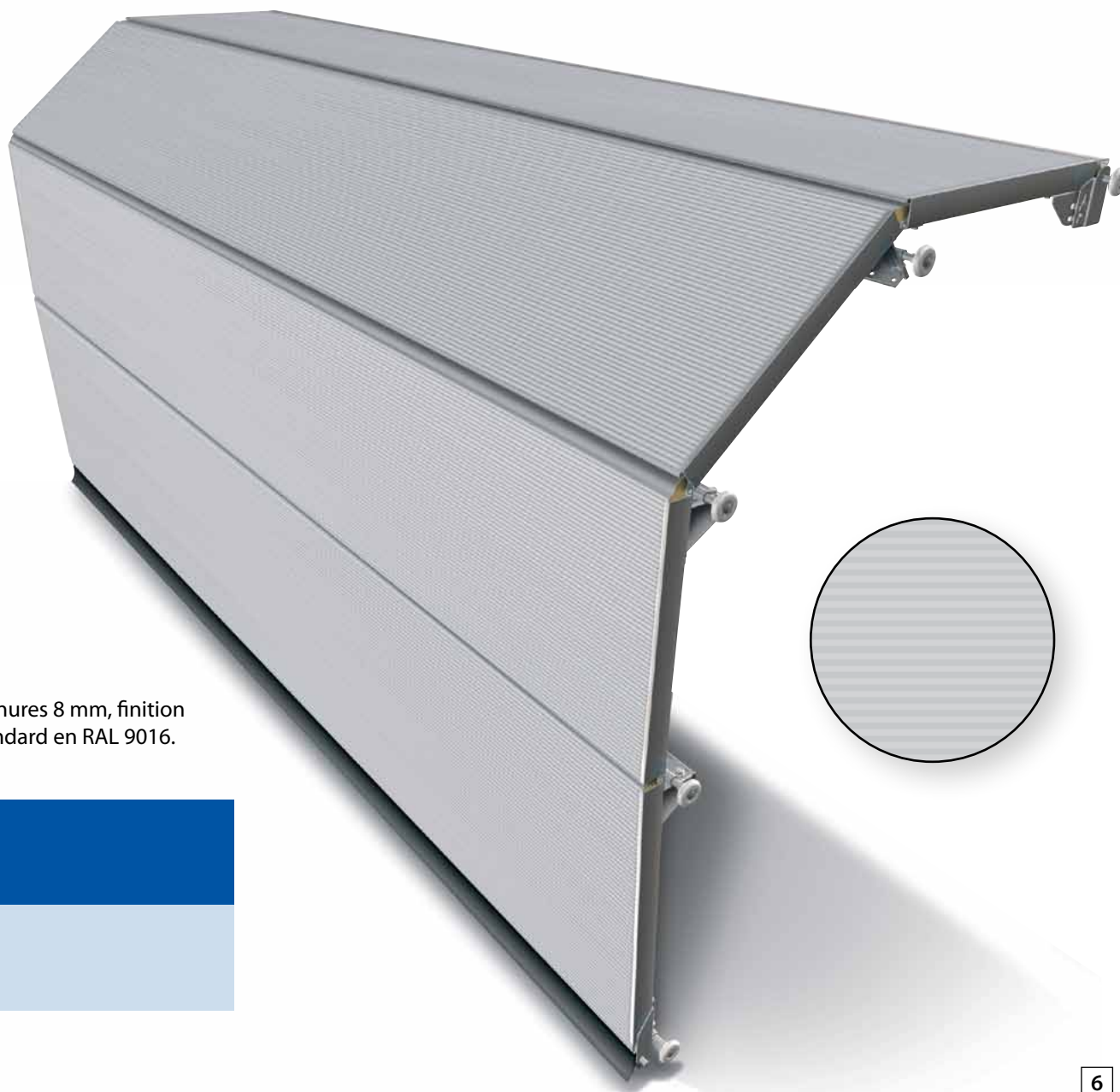



Panneaux avec larges micro-rainures sur la face extérieure

La finition de la tôle sur la face extérieure est à micro-rainures larges 16 mm.

Le profilé micro est appliqué sur tôle lisse, ce qui donne un effet stylé.

Ceci fait de cette porte de garage sectionnelle une porte parfaite pour application dans les designs modernes et donne une belle allure à votre garage. Même à une certaine distance, on remarque bien l'effet profilé. Cette variante est proposée en exclusivité par ALPHA Deuren International BV.

Ce panneau

- a une allure moderne.
- a un design raffiné.
- est très stylé.
- a d'excellentes propriétés acoustiques et isolantes .
- est anti-intrusion.
- est durable.
- est facile à entretenir.
- est facile à nettoyer.

Le panneau avec larges micro-rainures est livrable en standard en finitions RAL 9002, RAL 9006, RAL 9007 et RAL 9016. Ce panneau est parfait pour les structures modernes

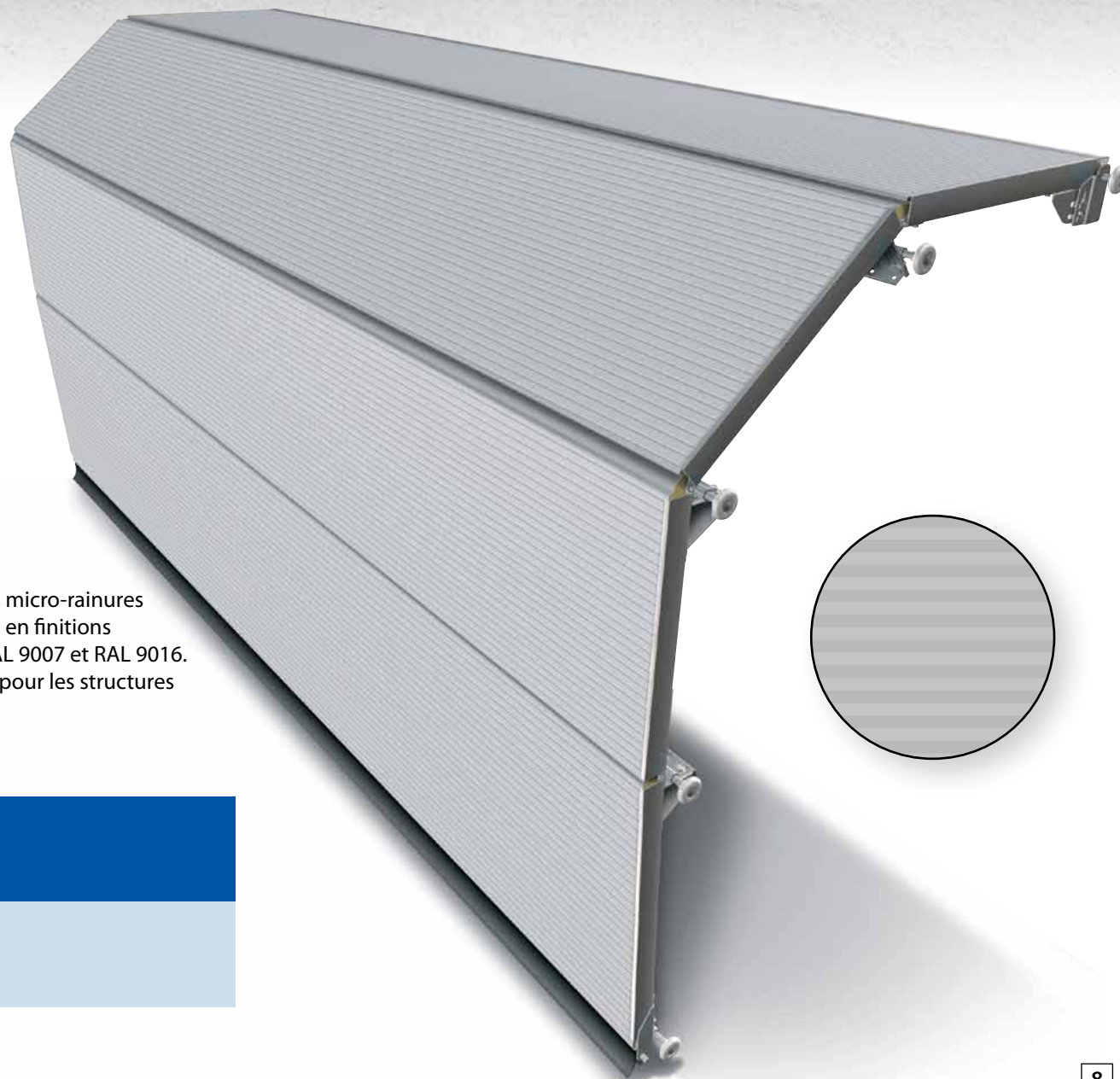



Panneau à rainures avec finition stucco sur la face extérieure

Le panneau avec finition stucco a prouvé sa valeur. D'un côté la structure stucco est sensible aux poussières et saletés, d'un autre côté, elle camoufle parfaitement les petites imperfections.

Les tabliers avec la structure stucco sont parfaits pour le style de construction traditionnelle, mais sont aussi un élément osé dans l'architecture moderne.

Ce panneau

- est très stylé.
- a d'excellentes propriétés acoustiques et isolantes.
- est anti-intrusion.
- est durable.
- est facile à entretenir.

Le panneau à rainures, finition stucco, est livrable standard en couleur RAL 9016.





Panneaux avec finition "woodgrain" à l'extérieur.

La structure 'Woodgrain' – Ce panneau a structure aspect bois, a un style intemporel «campagnard ». La structure a un aspect classique et a l'avantage de camoufler les petites imperfections. Ce style rustique et classique donnera beaucoup de charme et d'authenticité à vos projets de rénovation, ainsi qu'aux constructions neuves dans le style classique.

Ce panneau

- a un style classique et rustique
- est robuste et durable
- camoufle les petites imperfections et rayures
- a d'excellentes propriétés acoustiques et isolantes
- est anti-intrusion
- est facile à entretenir et à nettoyer

Le panneau à rainures, finition aspect woodgrain, est livré en standard en finition RAL 9016. Il est possible de choisir parmi presque toutes les teintes dans la gamme de RAL.





Panneaux plat et lisse avec une seule rainure horizontale face extérieure

Le tablier avec panneaux lisses avec une seule rainure par panneau se caractérise par un aspect intemporel et marquant. Les lignes droites et marquantes de ce type de panneau renforcent l'élégance des bâtiments à architecture moderne. Bien entendu, ce tablier s'adapte aussi parfaitement dans un milieu plus classique.

Ce panneau

- a des lignes droites et marquantes
- a un caractère intemporel
- est facile à nettoyer et à entretenir
- a d'excellentes propriétés acoustiques et isolantes
- est anti-intrusion

Le panneau plat et lisse à une seule rainure horizontale est livré en standard en finition RAL 9016. Dans notre sélection de couleurs, il y a la possibilité de choisir parmi 12 variantes de RAL.





Panneaux plats avec finition lisse face extérieure

Au cas où vous opteriez pour un concept élégant et sobre, vous serez séduit par la porte sectionnelle avec panneaux lisses. Façade et tablier se fondent dans un ensemble harmonieux.

Ce panneau

- est très stylé.
- a d'excellentes propriétés acoustiques et isolantes.
- est anti-intrusion.
- est durable.
- est facile à entretenir.
- est facile à nettoyer.

Le panneau plat et lisse est livrable en standard en couleur RAL 9016.





Tablier avec panneaux ALU

Le tablier composé des panneaux ALU est très exclusif. Avec ce concept, tout est possible. Les panneaux sont composés de profilés anodisés, et sont divisés en champs. La largeur des champs est à choisir dans la limite du possible. Bien entendu, on retrouvera la forme ainsi obtenue dans les autres panneaux du tablier. Ceci donne une apparence équilibrée et sobre. Les champs pourront être fermés par des remplissages en finition extérieure stucco ou de vitrages transparents.

Les vitrages utilisés (simples ou doubles) sont en acrylate. Ce matériel a un degré de transparence élevé et est beaucoup plus résistant aux rayures que l'acrylique SAN.

Nous reviendrons ultérieurement dans la brochure sur la qualité du vitrage acrylate.

Pour l'étanchéité entre vitrage et fenêtre, nous utilisons un caoutchouc avec intérieur en corde. Cette composition garantit une bonne étanchéité à long terme. Les profilés et les remplissages des champs pourront être laqués. Il y a ici un large choix de couleurs RAL.



Technique en detail



Tablier

L'espace éventuel entre le tablier et la haut de la baie est fermé grâce à un profilé supérieur. Ces profilés pour tabliers composés de panneaux isolés ISO, ont une hauteur de 32, 62 et 92 mm.

Pour les tabliers avec finition extérieure en panneau à micro-rainures, nous équipons la partie visible du profilé supérieur d'une finition à micro-rainures.

Un profilé en aluminium sur le bord inférieur supporte le joint caoutchouc de la porte. Ce profilé est construit de telle façon, qu'il est invisible du côté extérieur.

Tous les profilés ALU visibles côté extérieur sont anodisés et auront la couleur du tablier, ce qui donne un tablier uniforme.

Pour les tabliers assez larges, nous monterons des profilés de renforcement, sur le côté intérieur du tablier. Ces profilés de renforcement ont une hauteur de 90 mm.

Le tablier sera donc robuste, même en cas de vents violents !



32 mm



62 mm



92 mm

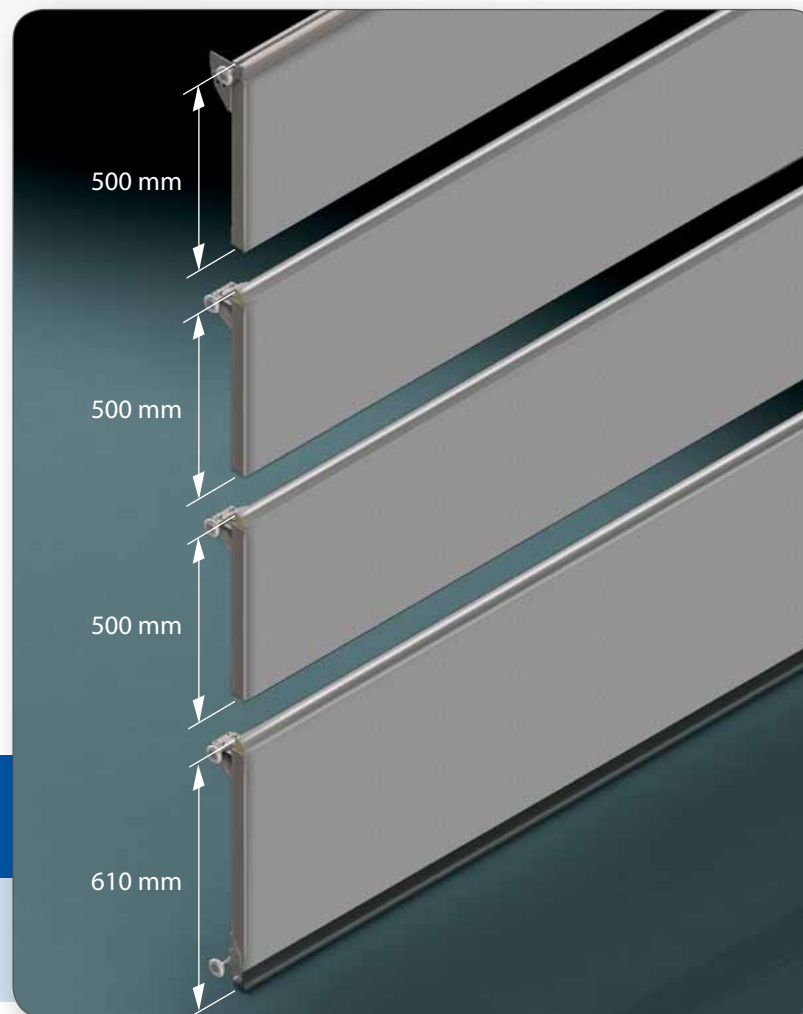



Système de Guidage

Le système de guidage est unique dans le choix des matériaux, la forme et la finition. Lors du choix de la forme des rails, les critères les plus importants ont été sécurité, durabilité et fidélité. Bien entendu, les matériaux choisis sont zingués.

Toutes les liaisons sont faites par des écrous et des vis.

Une méthode de montage et d'entretien très facile....

Tous les rails sont profilés chez nous, selon notre design. Nous avons apporté beaucoup d'attention à la procédure de production.

Le choix des matériaux et le design des galets de guidage garantissent un mouvement précis et silencieux de la porte. Cette construction de galet de guidage a prouvé son efficacité dans la construction des portes sectionnelles industrielles.

Son application pour les portes sectionnelles de garage était donc une évidence.

L'optimisation des solutions existantes de construction est un processus dynamique guidé par l'expérience.

Le résultat est que la forme du rail de guidage a été faite de telle façon à fournir une protection supplémentaire contre les blessures.

Les câbles acier sont guidés à l'intérieur des deux rails verticaux

Le système de guidage est livrable en deux variantes. La différence principale entre les deux variantes est le positionnement des ressorts : au linteau ou avec ligne arrière de ressorts, suivant le linteau disponible.

Le choix du système de guidage sera fait en fonction de la place disponible au-dessus du linteau.

Au cas où vous auriez peu d'espace de disponible, il faudra opter pour le système où les ressorts sont montés à l'arrière des rails horizontaux.

En ligne de ressorts arrière, des poulies guident les câbles acier à l'intérieur du système de rails.

Si vous avez assez d'espace disponible, vous pouvez appliquer le système de guidage avec ressorts au linteau, au-dessus de la hauteur de passage, coté intérieur.



Critères de guidage

Ligne de ressorts au linteau

Refoulement horizontal nécessaire

Commande automatique : hauteur de baie + 500 mm.

Autres dimensions

Hauteur disponible au-dessus de l'ouverture de la baie : 210 mm

(30 mm supplémentaires pour porte motorisée)

Hauteur de passage : hauteur de l'ouverture de baie - 150 mm

Dimensions minimales largeur garage : largeur de l'ouverture de la baie + 100 mm (gauche et droite)

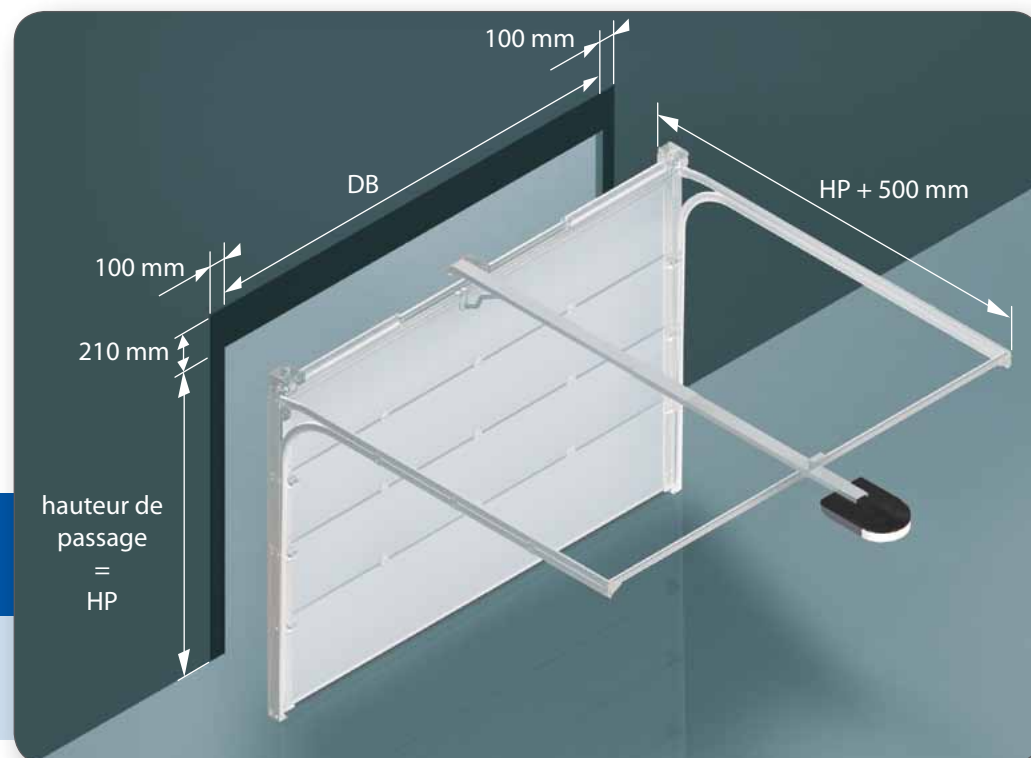

Ligne de ressorts arrière pour linteau réduit

Refoulement horizontal nécessaire

Commande automatique : hauteur de baie + 700 mm.

Autres dimensions

Hauteur disponible au-dessus de l'ouverture de la baie : 120 mm

(30 mm supplémentaires pour porte motorisée)

Hauteur de passage : hauteur de l'ouverture de baie - 150 mm

Dimensions minimales largeur garage : largeur de l'ouverture de la baie + 100 mm (gauche et droite)

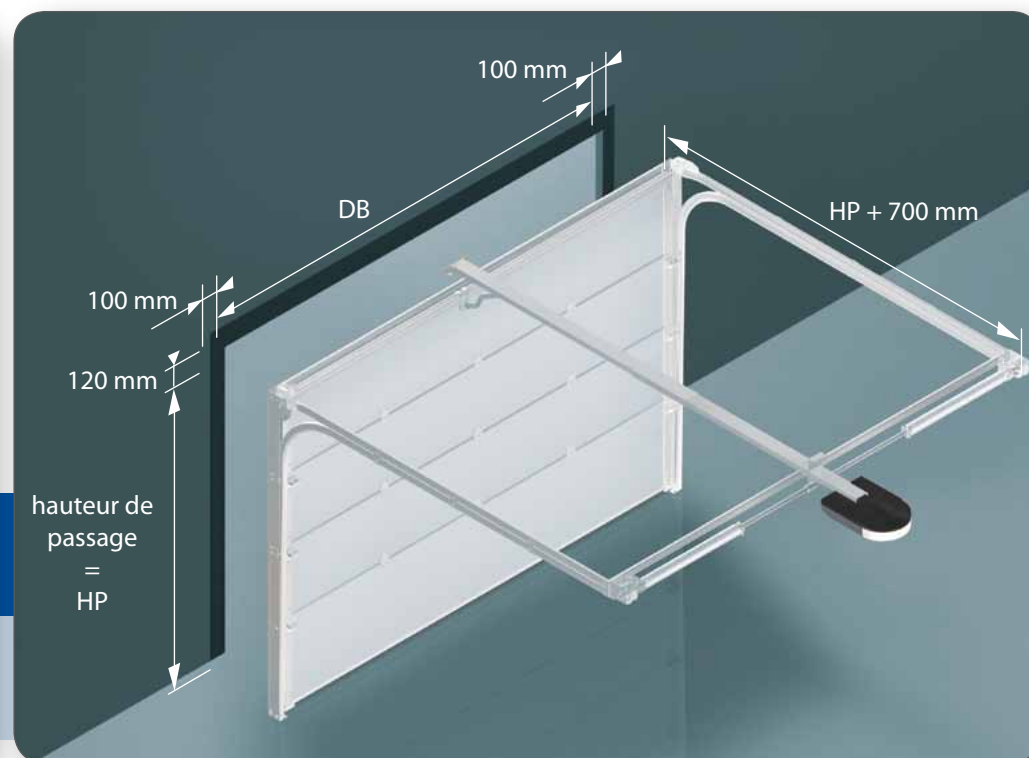

Joint de fermeture

Dans la société actuelle, les facteurs d'économie d'énergie, de sécurité et d'environnement sont devenus de plus en plus importants. Les exigences d'économie d'énergie et d'isolation, s'appliquent notamment à la qualité des joints d'étanchéité.

Pour les portes sectionnelles de garage, il y a des joints de fermeture spéciaux qui offrent une protection maximale contre les influences climatiques (humidité, courants d'air) Ces joints ont également d'excellentes qualités isolantes.

Les tôles intérieures et extérieures de panneaux sont séparées thermiquement par de la mousse polyuréthane. Grâce à cette mousse, la porte a d'excellentes propriétés isolantes (pour les économies d'énergie) et

acoustiques (pour la tranquillité), ce qui donne une économie d'énergie.

La forme et le choix des matériaux des joints latéraux, supérieurs et inférieurs, donnent une étanchéité par rapport à l'humidité et les courants d'airs.

Ce joint de caoutchouc, résistant aux UV, spécialement développé pour les portes de garage sectionnelles, est appliqué sur le système de rails.

La porte sectionnelle de garage est très résistante aux forces importantes de vent grâce au choix des matériaux.

Tous nos produits sont testés et approuvés TÜV NORD. Nous pouvons donc confirmer les valeurs indiquées par des certificats et des résultats de tests.

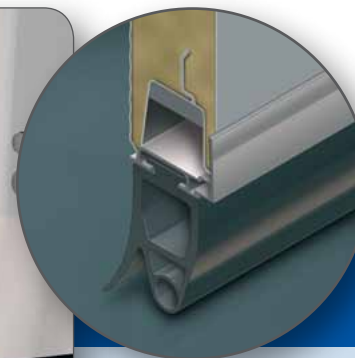

Zertifikat

Certificate
 Registrier-Nr.
 Registration No.
 44 799 07 347211

Auftragsdatum
 Date of order
 27.03.2007

Alpha Deuren International B.V.
 Eekhegstraat 12
 6942 GB Didam, NL

Zeichen des Auftraggebers
 Customer's reference
 Herr Schweppes
 Name und Anschrift
 des Auftraggebers

Ist berechtigt, das unten
 genannte Produkt
 mit dem abgebildeten Zeichen
 zu kennzeichnen

Fertigungsstätte

Gespeicht nach

Beschreibung des
 Produktes
 (Charakter u. Anlage 1)

TUV NORD CERT GmbH
 Zertifizierungsstelle für
 Produktkennzeichnung

Das Produkt entspricht den Anforderungen des Zertifizierungsverfahrens
 The product is produced with the requirements of the certification
 procedure

Bitte beachten Sie auch die weiteren
 Hinweise auf der Rückseite des Zertifikats
 Please refer to the information on the back of the certificate



Alpha Deuren International B.V.
 Eekhegstraat 12
 6942 GB Didam, NL

DIN EN 12453:2001 L32
 DIN EN 12604:2003-04
 Garagentorantriebe für
 Garage mechanical drive of the

Zertifikat

Certificate
 Registrier-Nr.
 Registration No.
 44 799 08 357425

Auftragsdatum
 Date of order
 28.02.2008

ALPHA Deuren International B.V.
 Eekhegstraat 12
 6942 GB Didam
 Niederlande

Zeichen des Auftraggebers
 Customer's reference
 Herr Schulte
 Name und Anschrift
 des Auftraggebers

Ist berechtigt, das unten
 genannte Produkt
 mit dem abgebildeten Zeichen
 zu kennzeichnen

Fertigungsstätte

Gespeicht nach

Beschreibung des
 Produktes

TUV NORD CERT GmbH
 Zertifizierungsstelle für
 Produktkennzeichnung

Das Produkt entspricht den Anforderungen des Zertifizierungsverfahrens
 The product is produced with the requirements of the certification
 procedure

Bitte beachten Sie auch die weiteren
 Hinweise auf der Rückseite des Zertifikats
 Please refer to the information on the back of the certificate



ABC Doors International NV
 Pater Ryffelaersstraat 30
 9700 Oudenaarde
 Belgien
 ITZ Richtlijn Einbruchhemmung für Garagentore
 Power optimized door for garage

DIN EN 12453:2001 L32
 DIN EN 12604:2003-04
 Garagentorantriebe für
 Garage mechanical drive of the

Problem für
 Telefonieren in
 08 799 37443-8001
 Name und Anschrift der
 Zertifizierungsstelle

Abgeschlossen in
 24-11808 Straßburg

Manufacturing plant

Product of certificate no.

Declaration of owner

gültig bis / valid until: 31.03.2012
 Datum / date: 27.03.2008

Sécurité et Certificats

La norme standard pour l'avenir –
entièrement conforme au norme EN 13241-1

Lors de la procédure de développement
de la porte sectionnelle de garage, votre
sécurité est notre priorité.
Voilà pourquoi la porte est équipée d'un
grand nombre de solutions innovatrices qui
garantissent votre sécurité.



EN 13241-1 norm



Sécurité rupture de ressort

Afin de pouvoir ouvrir et fermer la porte
avec un minimum d'effort, nous avons utilisé
un système de ressort de torsion 'intelligent'.
En cas de rupture éventuelle de l'un des
ressorts, le mouvement de la porte sera
automatiquement bloqué. Il n'y a pas de
risque de fermeture non contrôlée.



Sécurité anti-pince doigts entre les panneaux

Lors de l'ouverture et la fermeture d'une porte sectionnelle de garage, vous courez le risque de vous pincer les doigts, du côté intérieur et extérieur.

Le fabricant de ces portes sectionnelles de garage a développé un système innovateur de forme de profilé du côté inférieur et supérieur de chaque panneau.

Grâce à ce système il n'y a plus de risque de se pincer les doigts lors de l'ouverture ou la fermeture de la porte.

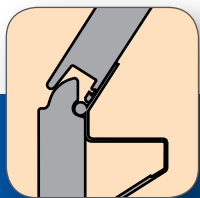
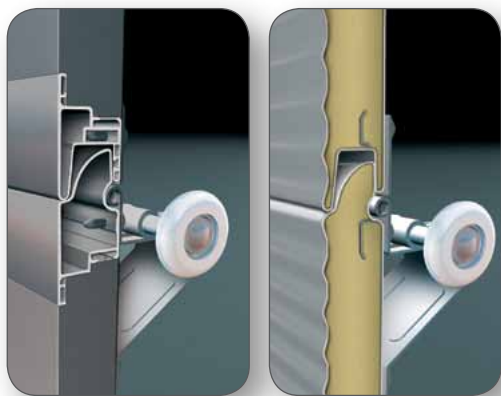

avec profil anti-pince-doigts



sans profil anti-pince-doigts

Mouvement de porte silencieux et précis

Le mouvement du tablier de la porte sectionnelle de garage est possible grâce au système de guidage, choisi avec soin. La forme est choisie de telle façon que le déraillement des galets de guidage est devenu impossible. Les galets en synthétique garantissent un mouvement silencieux. Le système est fermé des trois côtés et offre une protection supplémentaire contre d'éventuelles blessures.



Confort d'utilisation avec un minimum d'effort

Grâce au système de compensation de poids appliqué, la position d'arrêt du tablier est possible dans n'importe quelle position. Il est possible d'ouvrir la porte avec n'importe quelle hauteur de passage.



Câbles de traction intégrés dans rail vertical

Les câbles de traction font partie du système de compensation de poids du tablier et sont guidés avec soin à l'intérieur des rails verticaux. Cette construction offre encore une sécurité supplémentaire contre les blessures.



Détection d'obstacles lors de la fermeture de la porte sectionnelle

Si lors de la fermeture de la porte, la porte touche un obstacle qui se trouve dans l'ouverture de la porte, un signal est envoyé par le moteur. Le mouvement de fermeture est arrêté automatiquement et la porte s'ouvre à nouveau.

Ce système protège à la fois la porte et l'éventuel obstacle.

Toutes les portes sectionnelles de garage sont certifiées TÜV NORD.

Bien entendu, nous testons les portes sectionnelles de garage sur leur durabilité. Lors de ces tests, les modèles d'essais font 30 000 mouvements ouverture/fermeture, et sont étudiés par la suite par des experts.

Chaque système de porte est entièrement conforme à la norme EN 13241-1

Certificats

Les portes de garage sont fabriquées selon les critères de la norme EN 13241-1.

Cette norme donne les exigences pour les portes sectionnelles de garage.

Les portes sectionnelles de garage sont jugées entr'autre selon :

- l'imperméabilité à l'eau et aux courants d'air
- l'isolation acoustique
- l'isolation thermique
- la sécurité d'utilisation

Sur tous ces critères, il y a des classifications, à base de tests effectués par le TÜV NORD.

Il est ainsi possible de comparer des produits équivalents de différents fabricants.

Sur chaque porte sectionnelle, il y aura une plaque où sont mentionnées les différentes classifications. Il faudra donc se poser des questions sur la qualité des portes de garage sectionnelles qui ont pour chaque critère la classification 0...



EN 13241-1 norm





Rénovation

Lors d'une rénovation, il est évident de remplacer une porte de garage existante par une porte de garage sectionnelle de qualité. Grâce à la porte sectionnelle de garage, vous aurez plus d'espace dans votre garage. La porte sectionnelle de garage est faite sur mesure et toujours adaptable à votre garage.

Dans la mesure du possible, les pièces détachées du système de porte sectionnelle sont pré montées, l'installation du système de guidage n'est donc pas compliquée. Le système va dans chaque forme de garage, avec beaucoup ou peu d'espace disponible. La porte sectionnelle de garage est isolée et vous offre une économie d'énergie importante par rapport à votre porte basculante ou coulissante existante.





Hublots et Vitrages

Qualité, fonctionnalité et isolation

Par rapport à la lumière et la transparence ou du point de vue esthétique, il est possible d'équiper les portes sectionnelles de garages de vitrages en acrylate.

Il s'agit de double vitrage avec d'excellentes propriétés isolantes.

Il y a deux types de hublots de disponibles.

La construction des deux types de hublots, par rapport au choix des matériaux et les propriétés isolantes, est basée sur les expériences des portes sectionnelles industrielles.



Design

Avec la forme ronde décorative il est possible de faire des dessins artistiques dans le tablier. Les cadres élégants en inox donnent beaucoup d'allure au tablier.

Spécifications

Construction du vitrage :	double
Épaisseur du vitrage :	2 – 25 – 3 mm
Cadre :	inox
Matériel :	pvc
Matériel hublot :	pvc noir
Valeur d'isolation :	$k = 2,8 \text{ W/m}^2\text{K}$
Transparence :	100 %
Transparence superficie :	$0,051 \text{ m}^2$





Lumière et Visibilité

Durabilité et transparence maximale dans un même concept moderne. Lors qu'il s'agit de lumière ou de visibilité, le meilleur choix sera l'application des panneaux ALU transparents.

Les propriétés de transparence et la visibilité sont convaincantes. Lors du choix du matériel, nous avons préféré la durabilité sur le prix des matériaux.

Le vitrage est composé de deux plaques en acrylate. La plaque acrylate a une épaisseur de 2,5 mm. Lors des tests récents effectués chez 'TÜV Rheinland' il s'avère que le vitrage en acrylate garde la classification 4*, même après plusieurs nettoyages.

Seulement les fabricants importants de portes sectionnelles de garage ont la possibilité de fabriquer ce panneau ALU de qualité extraordinaire.

*Classification 4 : rayures légères, optique claire, pas de rayures visibles à une distance supérieure à 1 mètre.

**Classification 2 : rayures importantes, optique opaque de près.

Double vitrage

- Construction vitrage : double
- Matériel vitrage : acrylate
- Epaisseur vitrage : 2,5 - 15 - 2,5 / 3 - 14 - 3 mm
- Parclose : aluminium
- Matériel profilé : profilé ALU anodisé (E6/EV1)
- Hauteur panneau : 500 et 610 mm
- Valeur d'isolation : 3,5 W/m² K
- Superficie de transparence : en fonction de la hauteur du panneau
- Transparence : 2 x 100%



acrylate (4*)



San (2**)

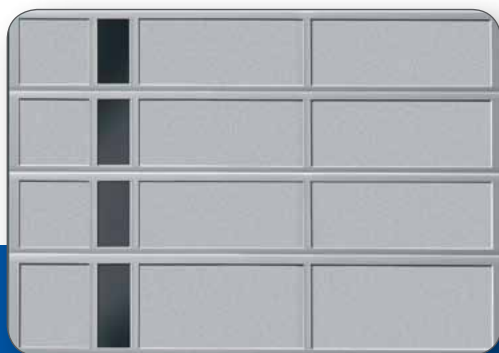



Gamme de couleurs

Ensemble harmonieux avec votre habitation.

Du point de vue esthétique, il est possible d'adapter les portes sectionnelles de garage à chaque style de couleur d'habitation. ALPHA Deuren International BV a défini plusieurs couleurs standard, pour chaque type de tablier. Bien entendu, il est toujours possible de commander le tablier dans une couleur différente. Il y a le choix dans une large gamme de couleurs RAL. Les effets de couleurs, comme perlé ou métallisé, ne sont pas possibles. Nous ne préconisons pas les couleurs foncées, car nous ne pouvons pas toujours garantir la durabilité lors de l'exposition au soleil. La peinture est appliquée par le procédé de laquage humide pour donner une protection supplémentaire à la porte sectionnelle de garage.

Teintes de couleurs

La teinte finale de la couleur est définie par le support et par la façon d'appliquer les couches. La technique d'application est différente selon le fabricant, des différences de teintes RAL, pour une même teinte, peuvent donc exister. Les panneaux sont également livrables en couleurs spéciales, même quand ces couleurs sont définies par rapport à une palette de couleur différente. Nous nous rapprocherons le plus possible de votre échantillon de couleur fourni avec les couleurs RAL.

Micro 8 mm



RAL 9016

Woodgrain



RAL 9016

Stucco



RAL 9016

Plat et lisse



RAL 9016

Plat avec rainure centrale

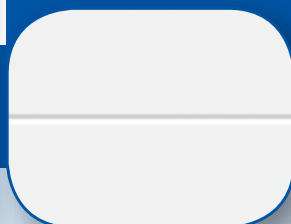

RAL 9016

Micro 16 mm



RAL 9002

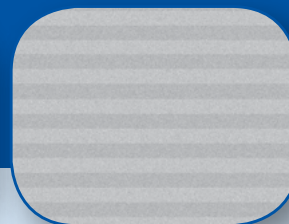

RAL 9006

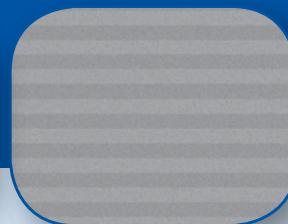

RAL 9007



RAL 9016





Entraînement

La porte de garage motorisée vous offre un confort absolu. Il y a de nombreuses possibilités de commande à distance ou d'automatisme. La porte sectionnelle sera commandée par un moteur ce qui vous permettra d'ouvrir et de fermer votre porte sans effort. Le système d'entraînement a été conçu pour une ouverture et fermeture rapide. Le moteur sera fixé au milieu entre les rails horizontaux.

Vous pourrez entrer et sortir de votre garage sans aucun problème.

La porte et l'entraînement sont parfaitement adaptés et livrés avec un certificat de conformité (CE).

Le système de porte sectionnelle de garage est fabriqué selon la norme EN 13241-1.



Commandes

Télécommande

Votre porte sectionnelle s'ouvrira et se fermera à distance en appuyant une seule fois sur un bouton. Vous ne sortirez plus jamais sous la pluie pour ouvrir votre porte de garage ! La porte sectionnelle de garage motorisée est commandée par un système sans fil. Depuis votre voiture, vous appuyez sur la télécommande et la porte s'ouvre ou se ferme.

Clavier avec code d'accès

Ouvrez et fermez votre garage en entrant votre code personnel. Le clavier en inox avec touches lumineuses est encastré dans un boîtier imperméable et pourra être monté sur votre façade.

Interrupteur à clé

Bien entendu, vous pourrez également opter pour l'ouverture de votre porte de garage par une clé.

En tournant simplement la clé vers la gauche ou la droite, vous enclencherez le mouvement d'ouverture ou de fermeture. Le cylindre de serrure est encastré dans un boîtier en inox imperméable qu'il faudra monter sur la façade.



