



Portes sectionnelles isolées ISO

Un produit d'ALPHA Deuren International BV





Tout en un projet

***Conception de portes modernes, de qualité élevée, conformes aux normes -
Prestations optimales - large gamme de couleurs - adaptable dans toutes les situations***



Les portes sectionnelles industrielles isolées ISO sont développées et industriellement fabriquées à l'aide de machines numériques et de techniques de pointe. La finition est robuste pour une utilisation sur sites industriel ou professionnel.

Les embouts ou coiffes * en acier galvanisé, les raidisseurs* en acier galvanisé sont dimensionnés selon les efforts exigés suivants les dimensions des portes. Le profil en aluminium anodisé, placé dans l'emboîtement inférieur du panneau et invisible de l'extérieur, positionne le joint bas d'étanchéité.. Grâce aux hauteurs différentes du profilé supérieur en aluminium anodisé, la porte sectionnelle s'applique au linteau en offrant une excellente adaptation au bâtiment. Ces choix techniques font que la porte sectionnelle industrielle isolée ISO sera, des points de vue esthétique et technique, un produit extrêmement durable. Facilement intégrables dans les projets architecturaux les plus modernes, conformes à toutes les exigences de la sécurité, les portes sectionnelles industrielles isolées ISO s'installent en version manuelle ou version motorisée selon les exigences d'utilisation.

* En option, les embouts ou coiffes des panneaux ainsi que les raidisseurs sont également disponibles en aluminium.





Production et méthodes de manutention high-tech

Des solutions durables et efficaces

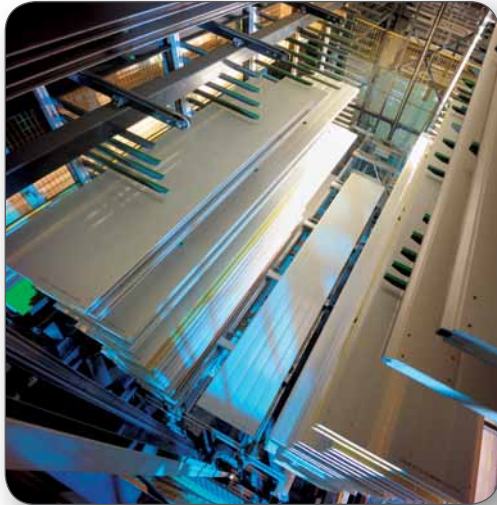

En tant que fabricant de portes sectionnelles industrielles, depuis de nombreuses années, nombreuses années, nous poursuivons les études sur la technologie et l'esthétique de nos portes sectionnelles industrielles: le design et la qualité de réalisation de nos portes sectionnelles sont devenus une référence. Dans des ateliers de production ultramodernes, nous coupons les panneaux et fabriquons les rails sur mesures, grâce à des machines à commande numérique, spécifiquement mises au point pour nos besoins. Les lignes de ressorts nécessaires à l'équilibrage du tablier sont également composées sur place. Les ressorts sont revêtus

d'une peinture anti-corrosion gris aluminium. La quincaillerie du tablier et les accessoires sont fabriqués à l'aide d'outils et de moules spécifiques du fabricant, chez des sous-traitants hautement spécialisés, selon un cahier des charges d'exigence de qualité.

Toutes les pièces qui composeront la porte sont assemblées sur la chaîne de fabrication, sous double contrôle informatique et manuel, à chaque étape. En Europe, le fabricant est sur le podium européen des fabricants de portes sectionnelles industrielles isolées et vitrées. Les portes de garage pour particuliers sont également dans notre gamme.

Toutes nos portes sectionnelles portent l'attestation de conformité du TÜV NORD, notre organisme notifié.

Une documentation commerciale papier couleur complète est disponible, mais aussi consultable sur notre site internet.

Tous les schémas et documents techniques sont délivrés après chaque installation et mise en service.



Zertifika

Registrier-Nr.
Registrier-Nr.
53906 (Rev. 1)

Auftragdatum
Date of order
December 2005

Zeichen des Auftraggebers
Customer's reference
Nr. Schwappens

Name und Anschrift
des Auftraggebers

ALPHA Dauren International B.V.
Eekwegstraat 12
6942 GB Didam
Niederlande



ALPHA Dauren International B.V.
Eekwegstraat 12
Niederlande
DIN EN 12453, 2009-11
DIN EN 60204, 1998-11

Ist berechtigt, das unten
gekennzeichnete Produkt
mit dem abgebildeten Zeichen
zu kennzeichnen

Fertigungsstätte

Geprüft nach

Beschreibung des
Produktes
(Inhalts v. Anlage 1 + 2)

TUV NORD CERT GmbH
Zertifizierungsstelle für
Gefahrlosmachung von Maschinen und
Anlagen

Alle Angaben sind ohne
Gewehrung. Die Angaben sind
auf der Grundlage der Angaben
des Auftraggebers zu verstehen.

ZERTIFIKAT
Certificate

Registrier-Nr. / Reg. no. 07-701-P2-0793-1705
Auftragdatum
Date of order
01.06.2005

Hersteller / Manufacturer
Alpha Dauren International B.V.
Eekwegstraat 12, 6942 GB Didam, NL

Prüfspezifikationen der DIN EN 13241-1
DIN EN 13241-1:2004 Anhang ZA.2.2 (System 3)

Fertigungsstätte
Place of manufacture

Anforderungen
Requirements

Geprüft nach
Anforderung des
Produktes
Description of product

Prüfergebnis
Result of approval

Sektorenbescheinigung, basierend auf ISO Personen trotz All-Fahrer
Personen in Verbindung mit der Antriebsbremse der Fa. Gsch
gemäß Beschreibung in den aufgeführten Berichten
Das Hersteller hat nachzuweisen, dass die Eigenschaften gemäß
System 3, mit Ausnahme des Punktes Personen gefahrlos
Substanzen, mit dem in dem Berichten angegebenen Leistungs-
klassen eingehalten werden.

Das Zertifikat bescheinigt, dass die bescheinigte Person in Verbindung mit dem
technischen Überwachungs- und Prüfverfahren für die Personensicherungs-
Antriebsbremse der Fa. Gsch, die in den Berichten angegebenen Leistungs-
klassen eingehalten werden.

Hamburg 11.09.2005
Sitzbestimmungsdatum 02.08.05
Gültig bis zum 11.12.2006
TUV NORD CERT GmbH
Glocken-Blumenhof 11
D-22623 Hamburg
Germany

APR 05 10:58:27
Tel. +49 40 200 27 12
Fax +49 40 200 27 13
e-mail: info@tuvnord.de

TUV NORD CERT
Competence Center WorkSafe Unit
Sonderstraße 1
22623 Hamburg



Sécurité et certification

La conformité à la norme EN 13241-1, standard de l'avenir

La sécurité de l'utilisateur est l'exigence première dans la conception, les choix techniques et l'étude de risque des portes sectionnelles industrielles isolées ISO et vitrées ALU. Chaque porte, après installation et mise en service, est estampillée de son marquage CE et de son étiquette individuelle obligatoire de conformité à la norme européenne EN 13241-1.

Les portes pourront être équipées de*:

- câbles de haute résistance et/ou de sécurité de bris de câbles
- sécurité de rupture de ressorts
- rails conçus et fabriqués de façon à arrêter un déraillement éventuel
- système d'équilibrage du tablier par ressorts de torsion: la position d'équilibre est indépendante de l'ouverture de passage.
- guidage des câbles intégré dans les rails selon l'exigence de la norme européenne
- entraînement manuel ou différentes motorisations, suivant l'utilisation demandée
- système de détection d'obstacle en dessous de la porte motorisée: dès l'obstacle détecté, le mouvement de la porte est immédiatement arrêté

Comme exigé par la norme européenne, notre gamme de portes sectionnelles sont soumises à des tests d'épreuves et d'endurance: les modèles d'essai réalisent plus de 30 000 cycles avant un examen de contrôle d'experts techniques indépendants.

Toutes nos portes sectionnelles industrielles sont approuvées par le TÜV NORD.

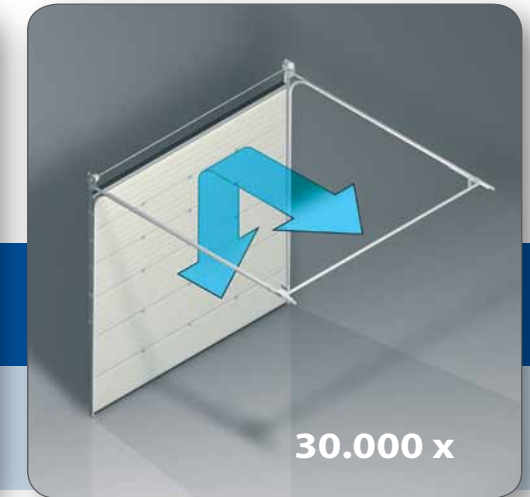
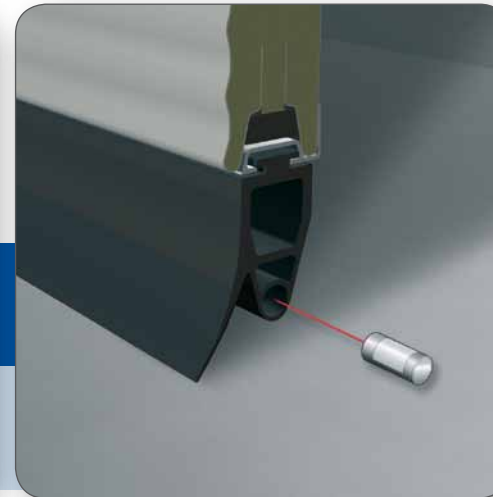
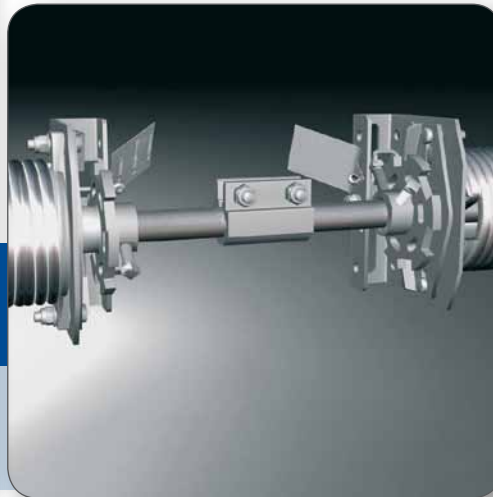

* Certains systèmes de sécurité mentionnés ci-dessus sont livrables en option.

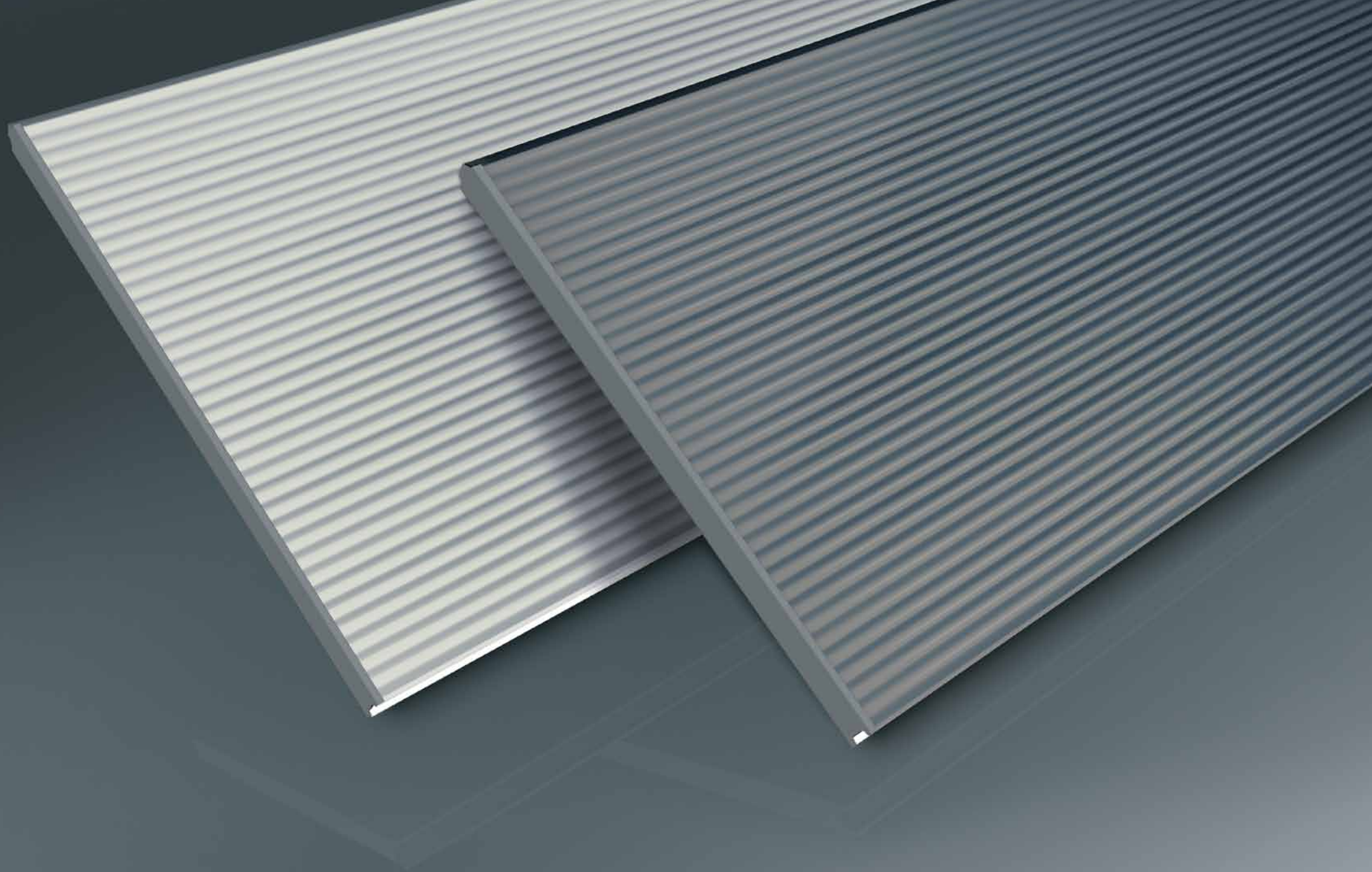

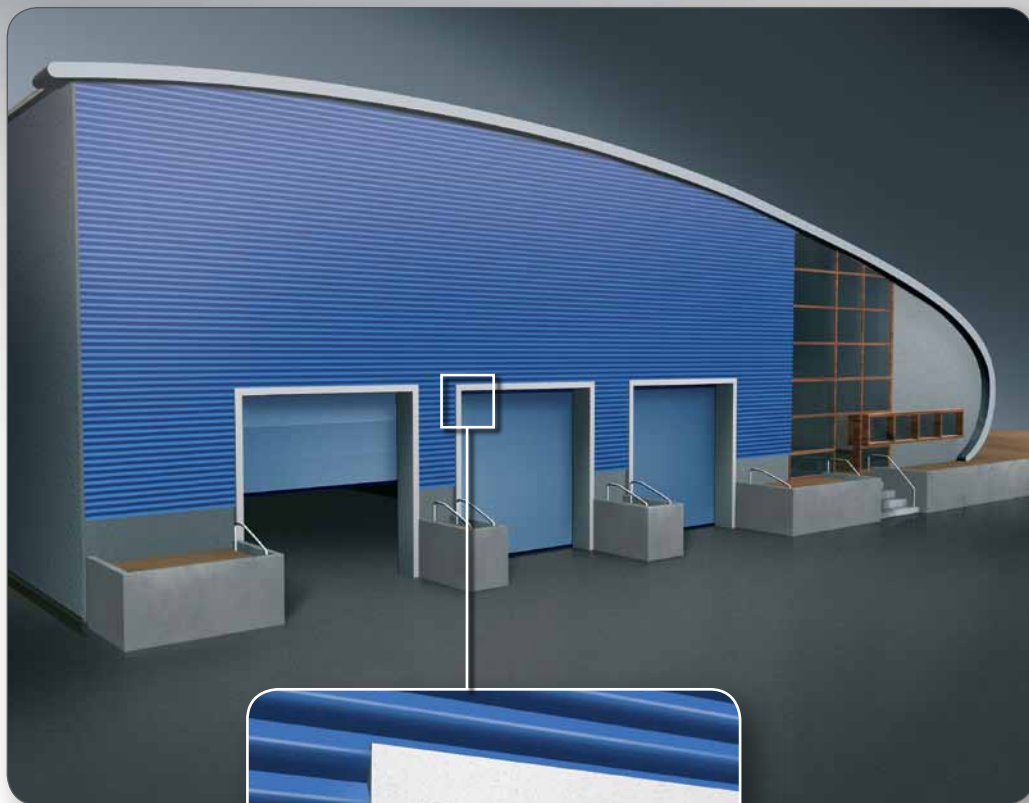

Micro-rainuré l'esthétique du panneau du futur

Les qualités visuelles de l'acier microprofilé de nos portes sectionnelles industrielles isolées ISO s'adaptent merveilleusement sur les bâtiments industriels d'aujourd'hui, avec un résultat esthétique incomparable.

Les panneaux de nos portes sectionnelles isolées sont fabriqués, selon le principe du panneau sandwich: mousse de polyuréthane à alvéoles fermées, sans CFC ni HCFC, collée entre deux tôles d'acier zingué.

Le face extérieure à micro-rainures est revêtue d'une peinture polyuréthane de finition lisse, qui permet de mettre en valeur un jeu de

lumière riche, suivant l'angle de vision, sur les différentes nuances de chaque couleur RAL.

Toutes les couleurs de la gamme RAL sont réalisables en supplément des 11 couleurs standard actuellement disponibles chez le fabricant.

De plus, ce panneau à l'effet visuel innovant, offre en outre d'excellentes propriétés d'isolation thermique et phonique, ainsi qu'un classement européen de réaction au feu des matériaux.



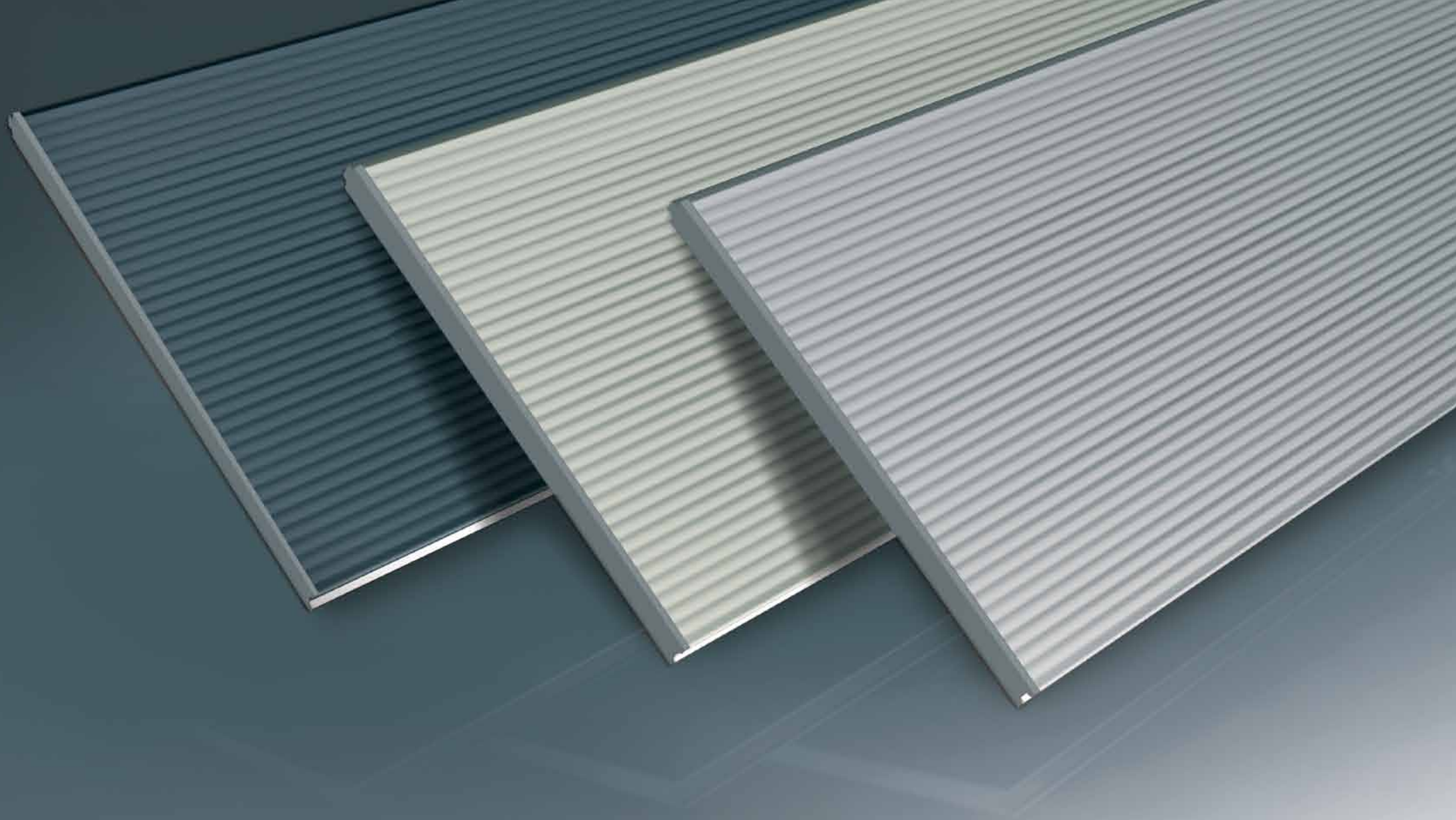

Gamme de couleurs

Une couleur adaptée pour chaque projet d'architecte



RAL 9010



RAL 9002

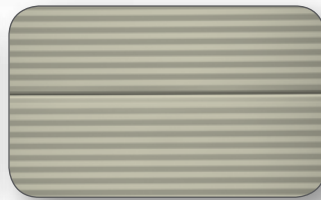

RAL 7044



RAL 9006



RAL 9007



RAL 7016



RAL 5010



RAL 5003



RAL 8014

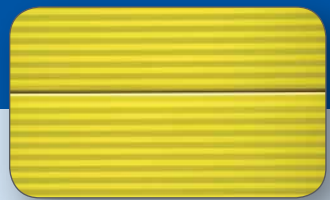

RAL 1021



RAL 3000

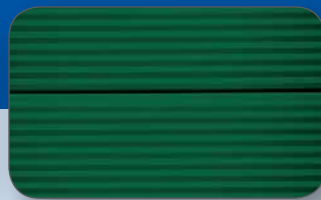

RAL 6009

Les portes sectionnelles ISO peuvent être adaptées dans la charte couleur de chaque société.

En standard, il existe 12 couleurs standard dans notre sélection de référence: les RAL 9002 blanc cassé et RAL 9006 gris aluminium sont les plus demandés.

Les 9 autres couleurs de référence s'adaptent aux demandes les plus courantes.

Bien entendu, le large éventail du nuancier RAL est réalisable pour couleur spécifique pour respecter la couleur demandée par le client.





Hublots et sections vitrées

Qualité, luminosité et qualité d'isolation



Afin de répondre aux exigences de lumière naturelle sur les lieux de travail, les portes sectionnelles industrielles isolées ISO peuvent être équipées de hublot(s) ou section(s) vitrée(s). Les hublots standard à coins droits ou arrondis, sont en double vitrage acrylique. Pour une meilleure protection contre l'éffraction sur site exposé, des fins hublots de 150 mm de hauteur sont disponibles également, à coins droits ou arrondis.

Grâce à une fabrication par machine numérique, les hublots peuvent être positionnés à volonté, sous réserves de préserver les qualités mécaniques du panneau isolé. Les sections vitrées offre un large choix esthétique: en aluminium anodisé ou peint de la couleur du tablier sur sa face extérieure, en simple vitrage acrylique clair ou granité, polycarbonate ou verre sécurit, ou dans un large choix de double vitrage.

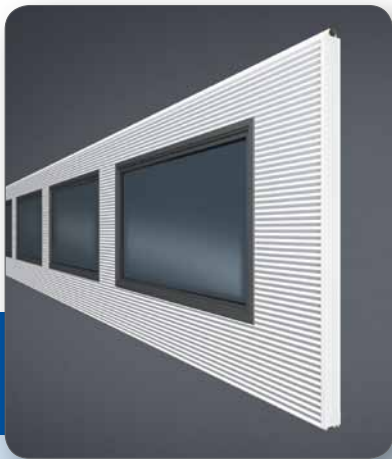

l x h: 680 x 370 mm

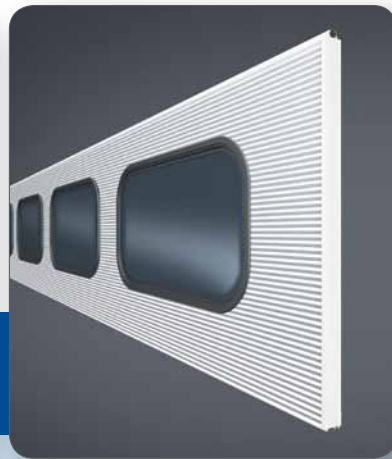

l x h: 663 x 345 mm, r = 100 mm

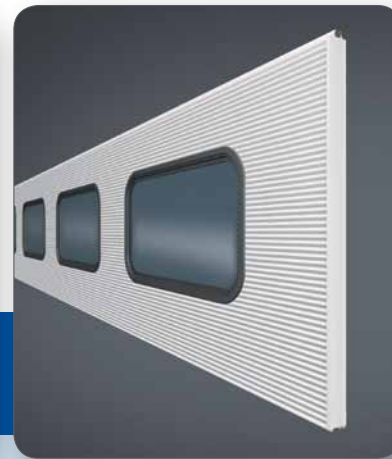

l x h: 630 x 305 mm, r = 60 mm



l x h: 510 x 145 mm, r = 43 mm



ø 325 mm

Hublots standard et sections vitrées



Design

Un positionnement créatif des hublots
accentue l'identité du bâtiment



Prévention contre l'intrusion

avec des vitrages de grande sécurité
de hauteur limitée



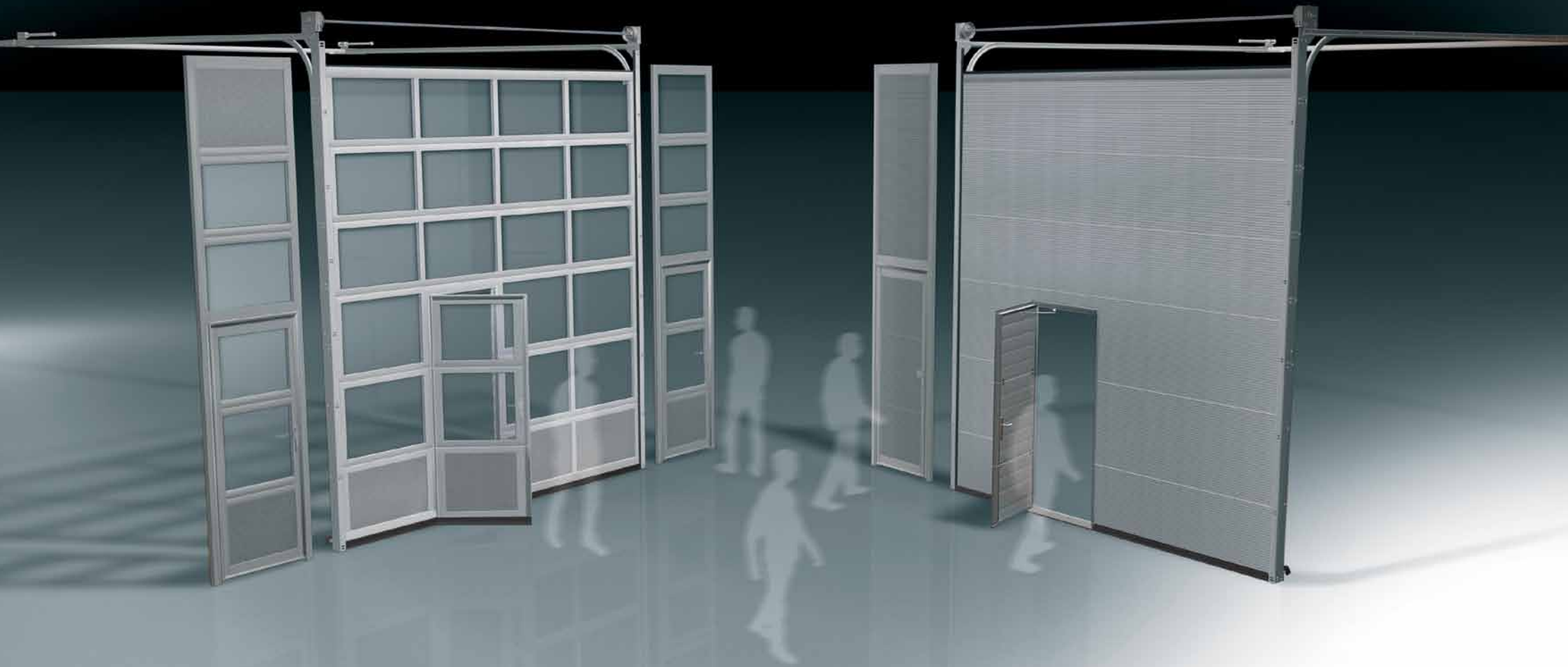

Portillons incorporé et adjacent

Ouverture libre et économies de coûts d'énergie

Sur les nouvelles constructions de bâtiments industriels, les passages des engins et des piétons doivent être séparés. Le portillon adjacent et son imposte, permettent de créer un ensemble adjacent, identique à l'esthétique de la porte sectionnelle.

Le choix du portillon piéton adjacent est la meilleure solution technique et esthétique tout en répondant aux exigences de sécurité pour les piétons.

Le portillon adjacent évite de plus de nombreuses ouvertures inutiles de la porte sectionnelle et des déperditions d'énergie en hiver, pour le simple passage d'un piéton.

Le portillon adjacent, implanté en tableau ou en applique, peut s'ouvrir vers l'intérieur ou vers l'extérieur, avec charnières à droite ou à gauche.

Le portillon intégré est aussi en option disponible avec un seuil abaissé à 13 mm. Les nouveaux portillons presque sans seuil offrent un accès libre et sûr pour les personnes. Le seuil biseauté des deux côtés facilite le passage du matériel roulant. La fréquence d'utilisation de la porte sectionnelle diminue, ce qui génère une économie d'énergie directe. La structure est parfaitement étanche dans le bas grâce à la longueur limitée du seuil. À côté du seuil, le

caoutchouc standard suit le sol et assure une bonne étanchéité. Une mise au point verticale du seuil n'est donc pas nécessaire.

La face inférieure de la porte sectionnelle est protégée par un détecteur optique d'obstacles avec capteurs doubles. Ce détecteur garantit une inversion sans contact du sens de mouvement dès que des obstacles sont signalés dans l'ouverture de porte.

A condition de respecter une largeur et hauteur minimales, le portillon adjacent peut également être classé en issue de secours,

équipé avec une barre anti-panique à la française.

Le portillon incorporé permet sur un bâtiment ancien d'assurer un confort d'utilisation par un passage piéton dans le tablier, lorsque la porte de service n'existe pas.

Pour les portes motorisées équipées d'un portillon incorporé, l'ouverture de la porte sectionnelle est impossible si le portillon est ouvert, grâce au contact électrique de sécurité du portillon incorporé.



Option: portillon intégré avec un seuil abaissé.





Résistance aux intempéries adaptable sous tous les climats

Les parois extérieures de la porte sectionnelle industrielle isolée ISO sont séparées par une mousse rigide de polyuréthane: la porte offre des grandes performances d'isolation thermique et acoustique.

Grâce aux raidisseurs en aluminium anodisé sur les portes de grande largeur, la porte résiste à la pression de vents puissants *

* Les tests techniques exigés par la norme européenne EN 13241-1 permettent des données chiffrées précises sur les performances techniques de chaque porte sectionnelle sur son étiquette normative d'identification individuelle.

La forme et le choix des matériaux pour les joints périphériques optimisent les performances de résistance à l'eau, aux courants d'air et déperdition d'énergie.

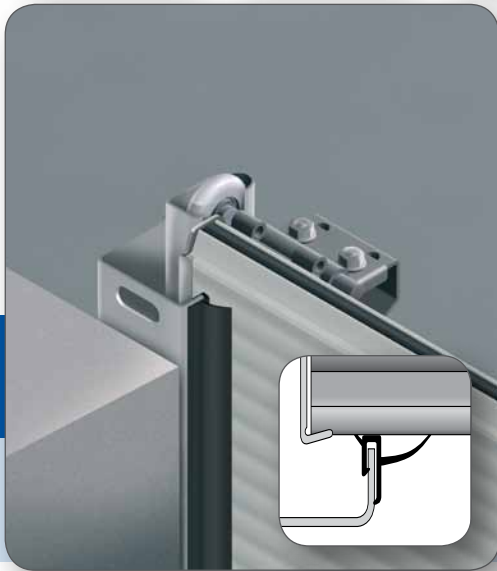

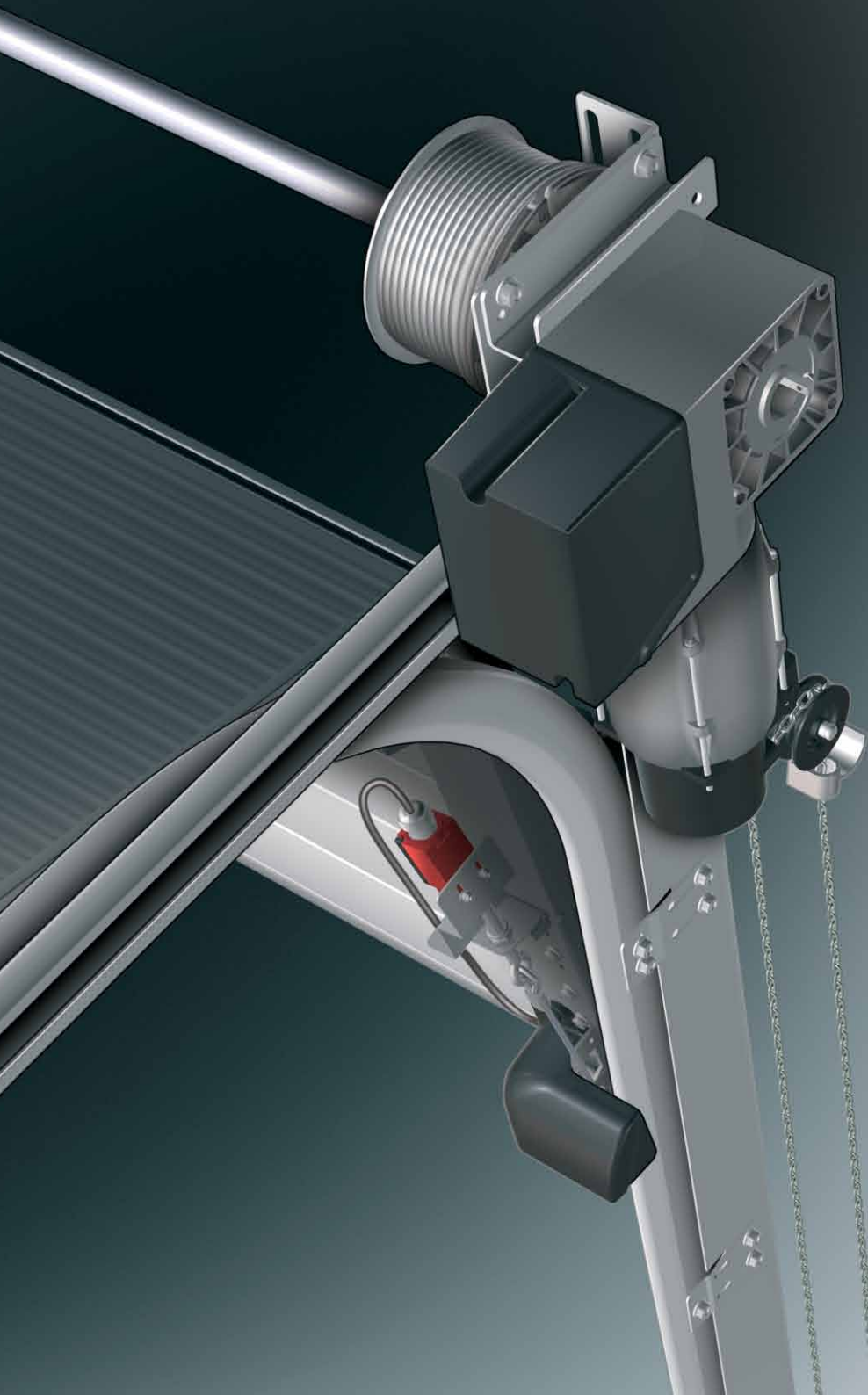

Entraînements et actionnement

Les détails qui font la différence

Il est possible de choisir entre différents systèmes d'entraînement électrique, un treuil à chaîne ou un cordon de tirage, pour faire fonctionner des portes sectionnelles.

La porte sectionnelle est équipée d'équipements de sécurité mécaniques et électriques conformes aux normes EN13241-1, EN12453-1 et EN12604.

L'utilisation du système porte sectionnelle est sûre et pratique à tout point de vue.

Rappelons que la consignation électrique est obligatoire à proximité immédiate de chaque porte motorisée, selon les exigences de la norme européenne EN 13241-1 : l'opérateur doit pouvoir se mettre en sécurité électrique pour réaliser une intervention d'entretien ou de réparation. La consignation électrique est normalisée par un connecteur CEE.

La motorisation en ouverture rapide, la norme pour une exploitation moderne.

L'utilisation de la motorisation en ouverture rapide accroît encore les possibilités d'application des portes sectionnelles. Un court temps d'ouverture réduit les pertes de chaleur et augmente la vitesse des flux. Le système est disponible avec une commande à impulsion et la vitesse d'ouverture est ajustable en fonction des dimensions et levées de la porte. Le ralentissement final à l'approche des positions porte ouverte et porte fermée, augmente la durée de vie de la porte sectionnelle : moins de contraintes sur éléments mécaniques de la porte. Ce système convient pour des surfaces de tabliers de 25 m² maximum.

Entraînement électrique à fonctionnement entièrement automatique (impulsion)

Les entraînements à fonctionnement à impulsion conviennent pour les portes sectionnelles qui sont utilisées très fréquemment. Au cours de l'ouverture et de la fermeture, la porte se déplace automatiquement à la position de fin de course appropriée, qui peut être ajustée électroniquement. Lorsqu'elle se trouve en position ouverte, l'ouverture complète de la porte est réalisée. Un système de détection d'obstacle (barre palpeuse de sécurité) est incorporé dans le joint bas de la porte. Lorsque le faisceau du capteur émetteur – récepteur à l'intérieur du joint bas est interrompu, lors du contact entre le joint et un obstacle, la porte sectionnelle s'arrête, puis inverse le mouvement du tablier. Le système peut être automatisé davantage en rajoutant une télécommande, des boucles magnétiques à induction, des radars. Un système de temporisation est réglé en fonction de chaque cas: ceci impose, dans ces cas, l'installation d'un barrage cellule intérieur, entre 200 et 700 mm du sol, au choix émetteur – réflecteur ou émetteur – récepteur suivant les conditions d'implantation (largeur de porte par exemple).

Équipements de sécurité



Électronique

- Interrupteurs de mou de câble
- Système de détection d'obstacles
- Cellule photoélectrique stationnaire

Mécanique

- Dispositif d'ouverture de dépannage manuel dans la boîte à engrenages de l'entraînement.
- Sécurité de rupture de ressort
- Sécurité de bris de câble

Entraînement électrique à fonctionnement semi-automatique

L'entraînement électrique à fonctionnement homme mort est un bon choix pour les portes sectionnelles qui ne sont pas utilisées très fréquemment. Le mouvement vers le haut du tablier la porte est déclenché par une impulsion par bouton poussoir. La porte sectionnelle s'ouvre en une seule opération et s'arrête lorsqu'elle atteint sa position supérieure de fin de course, ajustée électroniquement. Pour la fermeture, le bouton poussoir du coffret doit être maintenu appuyé pendant le temps de fermeture de la porte (contact maintenu). Ce type d'actionnement convient aux tabliers de portes sectionnelles d'une surface jusqu'à 50 m². La commodité d'usage pour l'opérateur est acceptable. Si la fréquence d'utilisation venait à augmenter, la porte peut être transformée en fonctionnement automatique (impulsion) par notre expert local.

Fonctionnement par treuil à chaîne (rapport 1:4)

L'actionnement par treuil à chaîne convient aux portes sectionnelles utilisées occasionnellement. Ce système comporte un tendeur de chaîne optimisant la facilité de manoeuvre et la sécurité. Ce type d'actionnement convient aux tabliers de portes sectionnelles de taille moyenne d'une surface de jusqu'à 25 m². Utilisée correctement, la porte sectionnelle peut être maintenue dans la position complètement ouverte. L'ouverture par le treuil à chaîne nécessite un effort physique et un certain temps, compte-tenu de la démultiplication.

Actionnement par cordon de tirage

L'actionnement par un cordon de tirage est idéal pour les petites portes sectionnelles qui sont très rarement utilisées. Ce type d'actionnement convient aux tabliers de portes sectionnelles d'une surface de jusqu'à 12 m². L'inconvénient est que la porte n'est pas toujours ouverte entièrement, ou pas suffisamment, ce qui peut entraîner des dégâts d'accrochage du panneau bas. Il est impossible de sécuriser la porte sectionnelle manuelle dans une position d'ouverture particulière. Ce système nécessite un certain effort physique.



Système de détection d'obstacles

La force maximum que le système de détection d'obstacle (barre palpeuse de sécurité par capteur optique) peut développer est définie dans la norme EN13241-1.

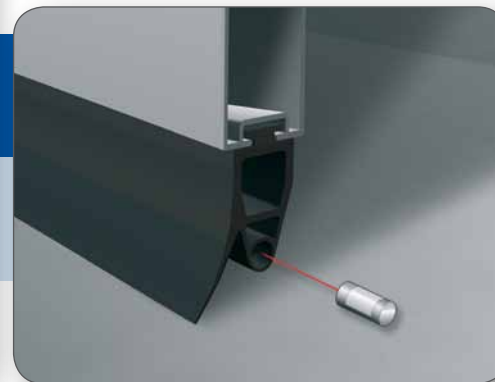

Détecteur optique d'obstacles

La face inférieure de la porte sectionnelle est protégée par un détecteur optique d'obstacles avec capteurs doubles. Ce détecteur garantit une inversion sans contact du sens de mouvement dès que des obstacles sont signalés dans l'ouverture de porte.

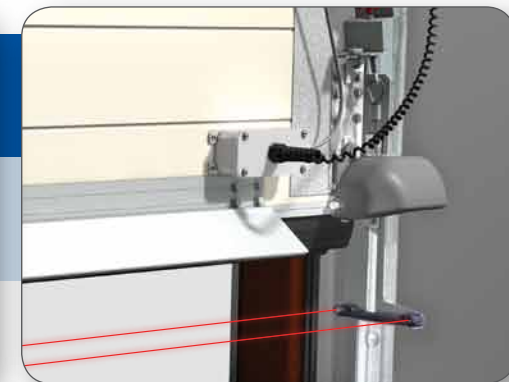

Finition de tablier

Les détails qui font la différence

Détails du système de levée

Les systèmes de levée sont uniques en terme de profil, du choix des matériaux et de la finition. Dès la conception de notre système de rails, nous avons porté toute notre attention première sur la sécurité de l'opérateur, ainsi que la durabilité et la fiabilité des rails. De plus, les observations techniques de nos experts sur le terrain nous permettent d'améliorer sans cesse le profil et les performances mécaniques de nos rails. Il s'agit là d'un perpétuel processus de qualité qui a permis, par exemple, en l'élaboration d'un design rendant impossible aux opérateurs ou aux passants d'insérer leurs doigts dans les rails. Tous les rails sont fabriqués en usine selon nos propres schémas techniques et en utilisant les méthodes de production à commande numérique les plus performantes. Comme à notre habitude, les systèmes de rails sont galvanisés selon un standard élevé. Tous les joints d'articulations de nos systèmes de rails utilisent des écrous et des boulons de fixation pour un montage parfait au support, un réglage du système de rails en maintenance et des réparations faciles, tout au long de la vie de la porte. Les matériaux utilisés et la forme des roulettes garantissent des déplacements du tablier contrôlés précisément pour une nuisance sonore minimale.



